

GAINABLE BASSE PRESSION



LE KIT DE PANNEAUX (EN OPTION) COMPREND :
 Grille d'alimentation en air équipée d'ailerons verticaux et horizontaux
 Effet 3D motorisé - récepteur - affichage

Grille d'entrée d'air équipée d'un filtre



AD25 - AD35 - AD50 - AD71

1U25- 1U35

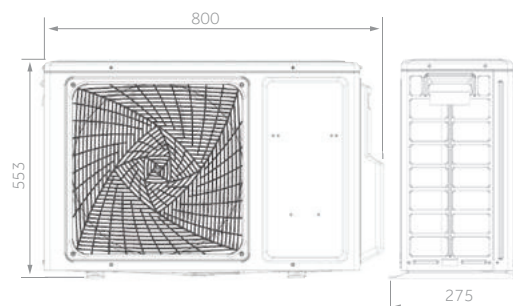
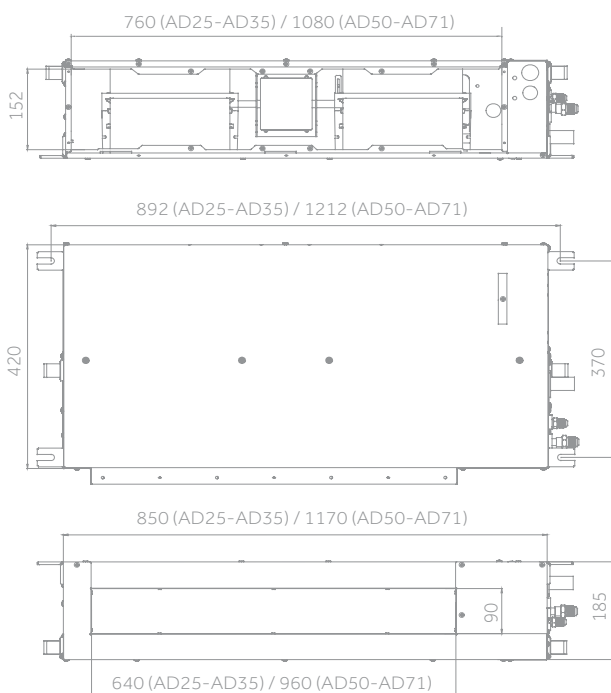

1U50

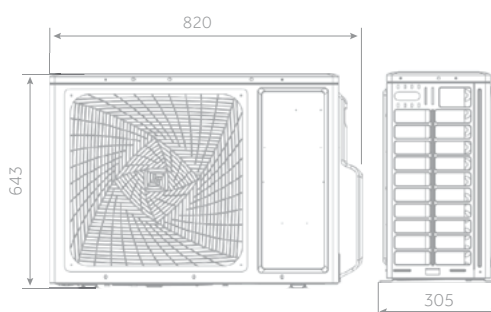

1U71

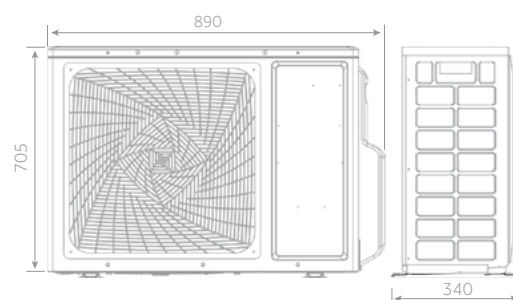

2,5 kW - 3,5kW

5,0 kW

7,1 kW

GAINABLE BASSE PRESSION

NOUVEAU

Haier

2,5 kW

3,5 kW

5,0 kW

7,1 kW

Voir pages 40 et 41
Pour les options du contrôleur



A++ / A+



Silencieux

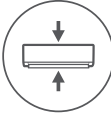

Design compact



3D



Pompe de relevage intégrée



Installation Flexible



Stérilisation UVC



Contrôle Wi-Fi intégré



- Faible niveau sonore
- Design compact
- Kit Panneau (FACULTATIF) : Grilles de soufflage et de reprise
- Pompe de relevage intégrée
- Grande Flexibilité d'installation
- Stérilisation UVC
- Contrôle Wi-Fi intégré

UNITÉ INTÉRIEURE		Modèle	AD25S2SS1FA(H)	AD35S2SS1FA(H)	AD50S2SS1FA(H)	AD71S2SS1FA(H)
UNITÉ EXTÉRIEURE		Modèle	1U25S2SM1FA-2	1U35S2SM1FA-2	1U50S2S2J2FA-2	1U71S2ST1FA
Données de performance						
Puissance restituée - REFROIDISSEMENT	nom (min-max)	kW	2,5 (0,7-4,3)	3,50 (0,90-4,50)	5,00 (1,80-6,00)	6,8 (2,00-7,30)
Puissance restituée - CHAUFFAGE	nom (min-max)	kW	3,23 (0,9-4,6)	4,00 (1,00-4,80)	5,50 (2,00-6,20)	7,50 (2,50-8,00)
Puissance absorbée - REFROIDISSEMENT	nom (min-max)	kW	0,89 (0,25-1,6)	1,06 (0,28-1,80)	1,53 (0,55-2,10)	2,00 (0,50-2,60)
Puissance absorbée - CHAUFFAGE	nom (min-max)	kW	0,87 (0,25-1,6)	1,07 (0,28-1,80)	1,47 (0,60-2,10)	1,97 (0,50-2,60)
Classe énergétique	EER	W/W	2,8	3,30	3,26	3,4
	COP	W/W	3,71	3,73	3,73	3,8
REFROIDISSEMENT Pdesign	35 °C	kW	2,5	3,50	5,00	7,10
CHAUFFAGE Pdesign	(-10 °C)	kW	2,8	3,00	4,30	5,00
Classe énergétique	SEER		6,10 (A++)	6,10 (A++)	6,10 (A++)	6,10 (A++)
	SCOP		4,00 (A+)	3,80 (A)	4,00 (A+)	4,00 (A+)
Consommation électrique annuelle - REFROIDISSEMENT		kWh/a	210	241	315	406
Consommation électrique annuelle - CHAUFFAGE		kWh/a	1398	1 427	1961	1831
Unité intérieure						
Alimentation		Ph/V/Hz	1/220-240/50/60	1/220-240/50/60	1/220-240/50/60	1/220-240/50/60
Débit d'air	(H/M/L/Q)	m ³ /h	580/480/380	600/480/420	900/750/600	1 000/850/750
Pression statique externe		Pa	0/10/20/40			
Puissance sonore max.		dB(A)	50	53	54	59
Pression sonore		dB(A)	32/28/26	33/28/25	36/34/32	46/44/42
Dimensions nettes	l x p x h	mm	850x420x185	850x420x185	1170x420x185	1170x420x185
Dimensions d'emballage	l x p x h	mm	1045x530x260	1045x530x260	1365x530x260	1365x530x260
Poids Net / Total		kg	16,0/21,0	16,0/21,0	22,8/27,0	25,2/28,4
Panneau (en option)	Modèle		P1B-890IA/D	P1B-890IA/D	P1B-1210IA/D	P1B-1210IA/D
Dimensions du Panneau	l x p x h	mm	890x190x100 (panneau de sortie) 890x290,5x32,4 (panneau d'entrée)		1210x190x100 (panneau de sortie) 1210x290,5x32,4 (panneau d'entrée)	
Dimensions d'Emballage du Panneau	l x p x h	mm	938x335x220	938x335x220	1258x335x220	1258x335x220
Poids Net / Total du Panneau			4,0/5,0	4,0/5,0	5,0/6,0	5,0/6,0
Unité extérieure						
Alimentation		Ph/V/Hz	1/220-240/50	1/220-240/50	1/220-240/50	1/220-240/50/60
Câble électrique		N x mm ²	3 x 1,5	3 x 1,5	3 x 1,5	3 x 4,0
Câble d'interconnexion		N x mm ²	4 x 1,0	4 x 1,0	4 x 1,0	4 x 2,5
Puissance sonore		dB(A)	59	61	63	68
Pression sonore		dB(A)	47	48	50	54
Intensité nominale refroidissement/chauffage	Max	A	8,0	8,0	10,68	13,1
Intensité au démarrage refroidissement/chauffage	Max	A	2,0	2,0	2,0	2,0
Dimensions nettes	l x p x h	mm	800 x 275 x 553	800 x 275 x 553	820 x 305 x 643	890x340x705
Dimensions d'emballage	l x p x h	mm	902x375x607	902x375x607	940x390x697	1046x460x780
Poids Net / Total		kg	27,6/30,4	30,0/32,9	35,7/38,5	44,0/48,0
Type de compresseur			Inverter rotatif	Inverter rotatif	Inverter rotatif	Inverter rotatif double
Données d'Installation						
Réfrigérant			R32	R32	R32	R32
Ligne liquide	Ø	mm (pouce)	6,35 (1/4)	6,35 (1/4)	6,35 (1/4)	9,52 (3/8)
Ligne gaz	Ø	mm (pouce)	9,52 (3/8)	9,52 (3/8)	12,70 (1/2)	15,88 (5/8)
Longueur standard du tuyau sans charge réfrigérante		m	7	7	7	10
Longueur maximale du tuyau		m	20	20	25	50
Dénivelé max U.I. - U.E.		m	10	10	15	30
Charge Initiale Usine		kg	0,63	0,78	1,10	1,23
Charge Initiale Usine		TCO ₂ eq	0,43	0,53	0,74	0,83
Charge de réf. additionnelle sur la longueur std.		g/m	20	20	20	45
Limites de fonctionnement à l'extérieur - REFROIDISSEMENT	min-max	°C		-20-43		-20-46
Limites de fonctionnement à l'extérieur - CHAUFFAGE	min-max	°C		-20-24		-20-24

Les données de ce catalogue sont purement indicatives car elles peuvent varier selon l'utilisation. Veuillez vérifier l'exactitude des données auprès du fournisseur avant d'acheter des produits.